



Brugsvejledning  
**CMT792**



Magnet indstillingslærer – sæt med 2 stk.



Profil Værktøj A/S 9626 1400 info@p-v.dk www.p-v.dk

De indbyggede magneter griber fat i både kutterhovedet og jernet mens du bruger den integrerede justering til at placere jernet i den korrekte position.

## 2 opstillingsmuligheder:

### Opstilling 1

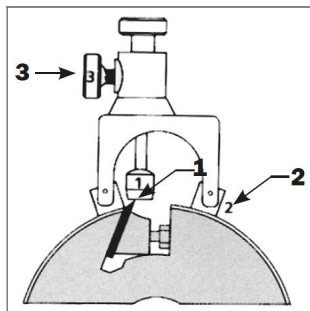

Anvendes på værktøjskroppen på afrettere, tykkelseshøvle, kombinerede maskiner etc. for at indstille knivene/høvlejernene korrekt.

Indstilling af knivene:

- Placer den første indstillingslærer i den ene ende af kniven med de magnetiske fødder mod værktøjet
  - Notér tallet på skalaen for ønsket højde
  - Sæt den anden indstillingslærer i modsatte side og indstil med samme værdi
- Du vil så få en nøjagtig indstilling af din skærehøjde.



### Opstilling 2

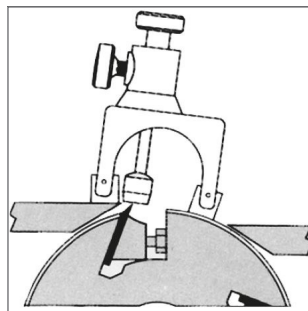

Med værktøjet monteret i maskinen.

Placer den ene magnetiske fod på fræseplanet på maskinen og den anden på kroppen af værktøjet. Giver en perfekt indstilling selvom fræseplanet er slidt.

Indstilling af knivene:

Samme fremgangsmåde som opstilling 1, dog er den ene fod på indstillingslæren placeret på maskinen/høvlens fræseplan og den anden på værktøjskroppen.

Sørg for samme værdier på de 2 indstillingslærere og du vil få en nøjagtig indstilling af din skærehøjde.